

SAMPLE QUESTION PAPER
Physics
HIGHER SECONDARY



GOVERNMENT OF KERALA
GENERAL EDUCATION DEPARTMENT

STATE COUNCIL OF EDUCATIONAL RESEARCH AND TRAINING (SCERT)
Poojappura, Thiruvananthapuram



Guidelines for the preparation of question paper

1. Question paper may be prepared in accordance with the design and blue print so as to ensure fair distribution of Curriculum Objectives/ content areas and types of questions.
2. Questions should be based on the Curriculum Objectives.
3. Curriculum Objectives can be clubbed or can be split into shorter chunks, whenever necessary, for framing questions.
4. Questions for assessing higher order mental processes should be framed, focusing on the ability to apply, analyse, evaluate and think creatively.
5. Different types of questions - objective type, short answer type, essay type etc., shall be included in the question paper.
6. There need not be separate sections in the question paper for different types of questions.
7. Questions that test mere recalling and rote learning shall be avoided.
8. A fair distribution of open-ended questions shall be included to promote divergent and creative thinking.
9. Question texts and the directions given shall be simple, clear and comprehensive.
10. Objective type questions should aim at testing higher order mental processes.
11. There shall not be a rigid pattern regarding the type of questions, number of questions and order of questions.
12. Questions shall be life-related
13. Questions shall be in accordance with the learning activities.
14. Care shall be taken to avoid gender bias, communal sentiments etc. in the questions framed.
15. Adequate hints for answering the questions shall be given, wherever necessary.
16. Choice of questions may be given only upto a maximum of 20% of the total score. While giving the choice, due attention shall be given to select the same content area/ curriculum objective, scores, mental processes involved etc.

17. The duration of the examination will be 2 hrs for subjects having 60 scores and $2\frac{1}{2}$ hrs for those having 80 scores, in addition to the *cool off time* for 15 mts.
18. Question paper shall be bilingual (English and Malayalam) except in languages. Technical terms can be transliterated wherever necessary.
19. Scores for objective type questions shall not exceed 20% of the total score.
20. Maximum score for a question shall not exceed 10% of the total score. However in Botany and Zoology a maximum of 5 score can be given to a question. Fractions may be avoided.
21. All questions should have an entry level, so that all learners who have undergone the learning process can get the minimum score. However, the possibility of applying higher order mental process, considering the different levels of the learners shall be taken into account.
22. Score should be noted in the question paper against each question and word limit may be specified wherever necessary.
23. Score shall be given to a question in accordance with the mental processes involved in answering it.
24. The possibility of using a single question text as the question text for other questions can be explored.
25. While setting a question paper, the time allocation shall be in accordance with the time for reading the questions and thinking, planning and writing time of the answer.



Guidelines for the Scoring Indicators

1. Scoring indicators should reflect the mental processes involved in answering that question.
2. Concepts to be evaluated should be clear and specific.
3. Scoring key for open-ended questions shall give due consideration to a fairly wide range of possible responses. It may include sequencing of ideas, relevance, originality, creativity, level of thinking, presentation etc.
4. The scoring key should indicate the split up scores for the essential lower order mental processes and the higher order mental processes involved in the answer.
5. Reasonable split up may be given for the scores.
6. While evaluating the ability to express the knowledge constructed by the learner, limitations in language shall be ignored.



Guidelines TE - Subject Specific

1. While developing question paper care should be taken to avoid diagrams from local text book.
2. Care should be taken to avoid those questions aimed to assess the drawing skills of the learner directly, as it is evaluated in CE and PE. But different formats of diagram such as schematic diagram, Flow chart, graphs, etc can be included to assess the conceptual knowledge and other mental process
3. The cool off time is of 15 minutes

General Guidelines – PE - Science

The essence of science education is learning by doing. So practicals are inevitable in science learning. Through practical, it is aimed to develop various experimental skills such as preparation for the work, specificity and accuracy in carrying out the experiment, controlling variables, measurement, proper recording of the data etc. Hence assessing and evaluating those skills attained by the learner through the practicals become a part of the curriculum. For this purpose usually practical examinations are conducted. At the end of the first year there is an internal evaluation. To standardise the evaluation system and to give more authenticity external practical evaluation will be conducted at the end of the second year.

- Maximum score for the PE is 20 and for Zoology and Botany it is 10.
- Time allotment for one batch of students should not exceed 3 hrs
- Detailed discussion on distribution of scores and scoring indicators should be done in the cluster.
- An elected senior teacher of the cluster will be the chairman of the cluster
- Maximum duration of being chairman of the cluster is limited to 3 years
- The responsibility of distributing external invigilators for the PE is for the cluster
- Being external evaluator in a same school for continuous years is not permitted. Minimum of two years gap shall be maintained.
- Teachers of two schools are not permitted to conduct practical examination as invigilators mutually
- Answer sheets of the PE should be kept by the principal of the school, which is considered as the cluster capital for 6 months
- Number of students in a batch is limited to 15. However a minimum of 5 students are required for an additional batch.
- Students are not permitted to attend PE without the submission of the record.
- A single entry practical record should be maintained for recording I year and II year laboratory works. A separate rewritten document is not needed. (Record book is used by the learner from Ist year onwards in the lab for entering observations and calculations regularly)
- The record to be submitted in PE should be verified and approved by the concerned teacher.
- Role of the internal examiner is to provide necessary facilities for the smooth conduct of the examinations as per the direction of the external examiner.
- Viva voce should be based only on the experiment, which is assigned to the student for PE. Otherwise it may cause stress and strain in the student.
- Each student need not be called on personally to attend the viva voce. Instead viva voce shall be conducted in an informal and interactive manner during the PE itself to evaluate the conceptual knowledge in the experiments that are assigned to them.



Guidelines PE - Subject Specific

1. The duration of PE is three hours. out of it $1\frac{1}{2}$ hours is to be used for doing 1 experiment from first year, and the next $1\frac{1}{2}$ hours for 1 experiment from second year
2. Scientific calculator/Clark's table may be used for doing the calculations. (Programmable calculator should not be used)



Curriculum Objectives

- 1 To get an idea about frictional electricity, charges and their properties through simple experiments, problem solving discussion and IT
- 2 To understand Coulomb's law and extract it to find the forces due to multiple electric charges and continuous charge distribution through discussions and solving numerical problems in groups.
- 3 To develop an idea about Electric field and to study the electric field due to a point charge and dipole through discussions and solving numerical problems in groups.
- 4 To understand the behaviour of dipole in a uniform electric field through discussion and IT.
- 5 To develop an idea about electric potential, potential difference and to study the electric potential due to a point charge, dipole and system of charges through group discussion and solving numerical problems in groups.
- 6 To derive a mathematical expression for electric potential energy of a system of point charges and electric dipole through general discussion and solving numerical problems.
- 7 To understand Gauss's theorem and apply it to find electric field due to an infinitely long straight wire, uniformly charged infinite plane sheet and uniformly charged thin spherical shell through general discussion, group discussion and solving numerical problems in groups.
- 8 To distinguish between conductors and insulator, free charge and bound charge through discussions.
- 9 To get an idea about dielectrics and electric polarization through discussions.
- 10 To develop an idea about capacitor, capacitance and series and parallel combination of capacitors through discussion and solving numerical problems.
- 11 To derive an equation for energy of a capacitor and capacitance and parallel plate capacitor with and without dielectric medium between the plates through general discussion.
- 12 To get an idea about principle and working of a Van de Graff generator through discussion and IT.
- 13 To familiarise the idea about electric current through a group discussion and simple experiment.
- 14 To establish the relation between drift velocity, mobility and electric current through general discussion and preparing notes.
- 15 To understand Ohm's law and concept of electrical resistance, resistivity and conductivity through experiment, simple project and graphical analysis.
- 16 To get an idea about classification of material based on conductivity through discussions.
- 17 To get an idea about colour code for resistors through demonstration and discussion.
- 18 To establish the law of combination of resistance in series and parallel through experiment and discussions.

-
- 19 To study the temperature dependence of resistance through simple projects, discussions and graphical analysis.
 - 20 To get an idea about internal resistance, p.d and emf of cell and combination of cells in series and parallel through experiments using potentiometer and discussion.
 - 21 To understand Kirchoff's law, Wheatstones bridge and meter bridge through experiments and discussions.
 - 22 To understand heating effect of electric current and Joules law through experiment and discussions.
 - 23 To get an idea about Seebeck effect, thermocouple, thermo emf and application of Seebeck effect through project, experiment and discussions.
 - 24 To get an idea about magnetic field and magnetic effect of electric current through demonstration, discussion and IT.
 - 25 To understand Biot Savart's law and to apply it to find magnetic field due to an infinitely long current carrying straight wire and a circular loop through general discussion problem solving and graphical analysis.
 - 26 To understand Ampere's circuital law and its application to find magnetic field due to straight and toroidal solenoids through general discussion, problem solving, IT, etc.
 - 27 To get an idea about force on moving charge in uniform electric field, and working of cyclotron through general discussion and IT.
 - 28 To get an idea about force on a current carrying conductor and torque on current loop in a magnetic field and electric field through demonstrations, discussion and IT.
 - 29 To understand the construction and working of moving coil galvanometer and its conversion to ammeter and volt meter through project, and discussion.
 - 30 To get an idea about how current loop act as a magnetic dipole, its moment and torque acting on a magnetic dipole in a uniform electric field through demonstration discussion, and IT.
 - 31 To make a comparison between solenoid and bar magnet through group discussion, experiment and IT.
 - 32 To get an idea about earth's magnetic field and its source through general discussion and IT.
 - 33 To distinguish between para, dia and ferromagnetic substances through demonstrations and simple experiment.
 - 34 To understand Electromagnetic induction, Faradays laws, induced emf, Lenz's law, Eddy current, self and mutual inductance through experiments, general discussion, group discussion, solving numerical problems etc.
 - 35 To get an idea about alternating current and its Peak and rms value through IT, discussions and drawing graph.
 - 36 To study LCR series circuit and resonance through experiment, IT and discussion.
 - 37 To get an idea about power in AC circuits and Wattless current through discussion and solving numerical problems.
 - 38 To study the working of an AC generator and transformer through a project, IT discussion and field trip.
-

- 39 To familiarise the history of electromagnetic waves (Maxwell, Hertz Bose, Marconi) through discussion.
- 40 To acquire a clear idea about electromagnetic spectrum, including elementary facts about their uses and propagation properties of the atmosphere wrt various parts of electromagnetic spectrum and green house effect through seminar and panel discussion.
- 41 To develop a clear idea about refraction, total internal reflection and its application through demonstration, IT, simple experiments and discussions.
- 42 To develop an idea about spherical lenses, thin lens formula, lens makers formula, magnification, through demonstration, simple experiments, IT and discussion.
- 43 To understand power of lens and combination of thin lenses in contact through experiments, IT and discussion.
- 44 To analyse the refraction and dispersion of light due to a prism through, demonstrating experiments and discussions.
- 45 To identify the reason for blue colour of sky, reddish appearance of the sun at sunrise and sunset through discussion and IT.
- 46 To familiarise the working of simple microscope, a astronomical telescope and their magnifying powers through demonstration, discussion and IT.
- 47 To familiarise the working of a spectrometer and to find the refractive index of the material of a prism through experiment and discussions.
- 48 To get an idea about wave front, Huygen's principle, reflection and refraction of plane wave at plane surface using wave front through discussions and IT.
- 49 To get an idea of coherent sources, sustained interference and expression for band width in Young's double slit experiment through discussion and IT.
- 50 To develop the idea of diffraction due to a single slit and width of central maximum through discussion and IT.
- 51 To understand the difference between interference and diffraction through analysis of graph and discussion.
- 52 To get an idea of resolving power of microscope and telescope through discussions.
- 53 To develop the concept of polarisation, plane polarised light, Brewster's law, use of polarised light and polaroids through demonstration, discussions and IT.
- 54 To get a clear idea about photo-electric effect, Einsteins photo electric equation, particle nature of light and photo cell through discussions and IT.
- 55 To develop the concept of matter wave, wave nature of particles, De Broglie relation, Davission and Germer experiment through discussions and IT.
- 56 To understand and particle experiment, size of the nucleus, composition of nucleus – protons and neutrons through discussion and IT.
- 57 To develop the concepts of Nuclear instability – radioactivity, Alpha, Beta and Gamma particles/ rays, their properties, radioactive decay law, explanation of α -decay, β -decay, γ -decay through discussion and IT.

-
- 58 To understand mass energy relation, mass defect, binding energy per nucleons, its variation with mass number through discussions analyse of graph.
 - 59 To familiarise nature of nuclear forces, nuclear reaction, nuclear fission and fusion through discussion analysis of graph, IT and seminar.
 - 60 To develop the idea of energy bands in solids, difference between metals insulators and semiconductors using band theory through discussion and IT.
 - 61 To familiarise intrinsic and extrinsic semiconductor through discussions and IT.
 - 62 To get a clear idea about P-N junction, semiconductor diode, its forward and reverse bias through discussions, experiment and IT.
 - 63 To familiarise the diode as a rectifier through experimental discussions.
 - 64 To understand solar cell, photo diode, LED, Zener diode as voltage regulator through discussion and experiment.
 - 65 To develop clear idea about junction transistor, transistor actions, characteristics of transistor, transistor as an amplifier and oscillator through discussions, experiments and IT.
 - 66 To develop the concepts of logic gates and ideas about IC through simple experiments, projects, discussions and IT.
 - 67 To understand elementary idea to analog and digital communication need of modulation, amplitude, frequency and pulse modulation, elementary idea of demodulation through discussions and IT.
 - 68 To develop the concept of data transmission and retrieval – fax and modem through discussions and IT.
 - 69 To familiarise propagation of EM waves in atmosphere sky and space wave propagation, satellite communication and application in remote sensing through discussions and IT.
 - 70 To develop clear idea of 2 wire lines, cables, telephones links and optical communication through discussions and IT.
 71. To develop the elementary idea of LASERS and light modulation through discussions and IT.



Mental Process

- 1 Retrieves/recollects /retells information
- 2 Readily makes connections to new information based on past experience and formulates initial ideas/ concepts.
- 3 Detects similarities and differences
- 4 Classifies/categories/ organises information appropriately
- 5 Translates/ Transfer knowledge/ understanding and applies them in new situations
- 6 Establishes cause- effect relationship
- 7 Makes connection/ relates prior knowledge to new information/applies reasoning and draw inferences.
- 8 Communicates knowledge/understanding through different media
- 9 Imagines/ fantasises/designs/predicts based on received information.
- 10 Judges/appraises/evaluates the merits or demerits of an idea/ develops own solutions to a problem.

Weightage to content areas

No	Unit/Content Area	CO	Score	% of Score
1.	Electrostatics	3,4,7	7	11.66
2.	Current Electricity	15,23,21,20	8	13.33
3.	Magnetic Effects of Electric current and Magnetism	33,25, 28, 27	8	13.33
4.	Electromagnetic Induction and AC	34,36,37	7	11.66
5.	Electromagnetic waves	39,40	2	3.33
6.	Optics	46,41,53,49, 42	8	13.33
7.	Dual nature of matter	54,55	4	6.66
8.	Atomic Nucleus	57,56,59	5	8.33
9.	Solids and semiconductor devices	64,65,61	6	10.00
10.	Principles of Communication	67,69,61	5	8.33
	Total		60	100

Weightage to Type of Questions

No	Type of Questions	Score	% of Score
1.	Objective	12	20
2.	Short Answer	42 ½	71
3.	Essay	5 ½	9

Blue Print

No	Unit/Content Area	Type of questions			Score	% of Score
		Objective	Short Answer	Essay		
1.	Electrostatics	$\frac{1}{2}$	$6\frac{1}{2}$		7	11.66
2.	Current Electricity	1	7		8	13.33
3.	Magnetic Effects of Electric current and Magnetism	2	$3\frac{1}{2}$	$2\frac{1}{2}$	8	13.33
4.	Electromagnetic Induction and AC	$1\frac{1}{2}$	$5\frac{1}{2}$		7	11.66
5.	Electromagnetic wave	$\frac{1}{2}$	$1\frac{1}{2}$		2	3.33
6.	Optics	1	4	3	8	13.33
7.	Dual nature of matter	1	3		4	6.66
8.	Atomic Nucleus	1	4		5	8.33
9.	Solids and semiconductor devices	2	4		6	10.00
10.	Principles of Communication	$1\frac{1}{2}$	$3\frac{1}{2}$		5	8.33

**HIGHER SECONDARY COURSE
SAMPLE QUESTION PAPER**

PHYSICS

Std. XII

Total Score : 60
Time : 2¹ Hrs
Cool Off Time: 15 Mts

INSTRUCTIONS

1. Answer all questions.
2. Read carefully the instructions given against each question before answering it.
3. Calculations, figures and graphs should be shown in the answer sheet itself.
4. Give equations where ever needed.

നിർദ്ദേശങ്ങൾ

1. എല്ലാ ചോദ്യങ്ങൾക്കും ഉത്തരം എഴുതണം.
2. ഉത്തരങ്ങൾ എഴുതുന്നതിനു മുമ്പ് ഓരോ ചോദ്യത്തിനും നേരെ തന്നിരിക്കുന്ന നിർദ്ദേശങ്ങൾ ശ്രദ്ധിച്ച് വായിക്കണം.
3. കണക്കുകൂട്ടലുകൾ, ചിത്രങ്ങൾ, ഗ്രാഫുകൾ എന്നിവ ഉത്തരപേപ്പറിൽ തന്നെ ഉണ്ടായിരിക്കണം.
4. ആവശ്യമുള്ള സ്ഥലത്ത് സമവാക്യങ്ങൾ കൊടുക്കണം.

Fill in the blanks Suitably

വിട്ടുപോയഭാഗം പൂരിപ്പിക്കുക

1. If uni directional property of diode : Rectification, then the break down action of zener diode:
ഡയോഡിന്റെ ഏകദിശാ സ്വാഭാവം : റെക്ടീഫൈയർ, എങ്കിൽ സെനർ ഡയോഡിന്റെ ബ്രേക്ക് ഡൗൺ ആക്ഷൻ: (1)
2. Half life of three elements are given in the table. Rank the elements according to their activity മുൻ മൂലകങ്ങളുടെ ഹാഫ് ലൈഫ് പീരിയഡുകളാണ് താഴെകാണിച്ചിരിക്കുന്ന പട്ടികയിൽ നൽകിയിരിക്കുന്നത്. അവയെ ആക്ടീവതയുടെ അടിസ്ഥാനത്തിൽ ക്രമീകരിക്കുക (1)

Element	Half life
1. Radium	1.6×10^3 Years
2. Lanthanum	1.1×10^{10} Years
3. Phosphorous	14.3 days

മൂലകം	ഹാഫ് ലൈഫ്
1. റേഡിയം	1.6×10^3 വർഷം
2. ലാന്തനം	1.1×10^{10} വർഷം
3. ഫോസ്ഫറസ്	14.3 ദിവസം

3. Figure below shows a search light consisting of a resistor (the filament of the light bulb) connected to a 3 V battery. Draw the equivalent circuit diagram using symbols of resistor and cells.

3 വോൾട്ട് ബാറ്ററിയും, റെസിസ്റ്റൻസും (ബൾബിന്റെ ഫിലമെന്റ്) ഉൾപ്പെടുന്ന ഒരു സെർച്ച് ലൈറ്റിന്റെ ചിത്രമാണ് താഴെ കാണിച്ചിരിക്കുന്നത്. റെസിസ്റ്ററിന്റെയും സെല്ലുകളുടെയും സിംബലുകൾ ഉപയോഗിച്ചുകൊണ്ട് അതിന്റെ ഇകലന്റ് സർക്യൂട്ട് ഡയഗ്രാം വരയ്ക്കുക

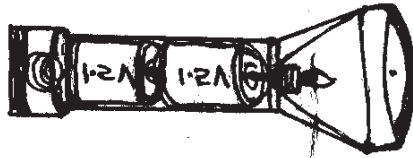

(1)

4. Identify the following signals as ASK, FSK and PSK

താഴെക്കാണുന്ന സിഗ്നലുകളിൽ നിന്ന് ASK, FSK , PSK എന്നിവയെ തിരിച്ചറിയുക

(1)

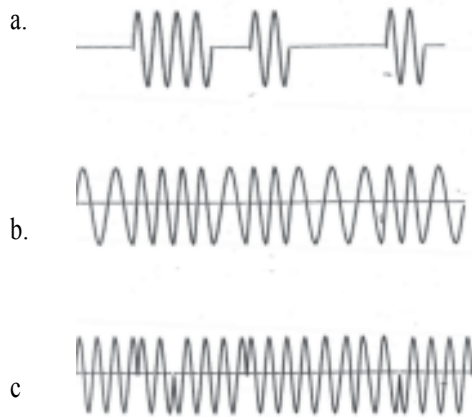

5. Radium has a half life of about 1600 years and instantaneous amount of radium is determined using the relation $N=N_0e^{-\lambda t}$. If the universe was formed five billion or more years, why is radium left even now?

റേഡിയത്തിന്റെ അർദ്ധായുസ്സ് 1600 വർഷമാണ്. ഭൂമിയുടെ ഉൽപ്പത്തി ഏകദേശം 50 ബില്യൺ വർഷങ്ങൾക്കു മുമ്പാണ്. ഇപ്പോഴും റേഡിയം അവശേഷിക്കുന്നു. എന്തുകൊണ്ട്? (സൂചന: $N=N_0e^{-\lambda t}$)

(1)

6. In an electro magnetic wave electric and magnetic field vectors are given by

ഒരു വൈദ്യുത കാന്തിക തരംഗത്തിന്റെ ഇലക്ട്രിക് വെക്ടറും മാഗ്നറ്റിക് വെക്ടറും താഴെ നൽകിയിരിക്കുന്നു.

$$\vec{E} = 120\text{Sin}(\omega t + kx)\hat{i}$$

$$\vec{B} = 40 \times 10^{-8}\text{Sin}(\omega t + kx)\hat{j}$$

a. What is the direction of propagation of electromagnetic wave? (1/2)

വൈദ്യുത കാന്തിക തരംഗം സഞ്ചരിക്കുന്ന ദിശ ഏത്?

b. Determine the ratio of amplitude of electric field to magnetic field in the case of the above em wave? (1)

em wave?

(1)

ഇലക്ട്രിക് ഫീൽഡിന്റെയും മാഗ്നറ്റിക് ഫീൽഡിന്റെയും ആംപ്ലിറ്റ്യൂഡുകളുടെ അനുപാതം കണ്ടു പിടിക്കുക.

c. How can you relate the above ratio with μ_0 and ϵ_0 (1/2)

കണ്ടുപിടിച്ച അനുപാതത്തെ μ_0 യുമായും ϵ_0 യുമായും എങ്ങനെ ബന്ധപ്പെടുത്താം?

Total Score 2

7. Figure (a) below shows the image observed at the near point of eye by a boy through a simple microscope

ഒരു കുട്ടി സിമ്പിൾ മൈക്രോസ്കോപ്പിലൂടെ നോക്കിയപ്പോൾ ഒരു വസ്തുവിന്റെ പ്രതിബിംബം കണ്ണിന്റെ ഏറ്റവും അടുത്ത ബിന്ദുവിൽ കണ്ടതിന്റെ ചിത്രമാണ് താഴെ കാണിച്ചിരിക്കുന്നത്.

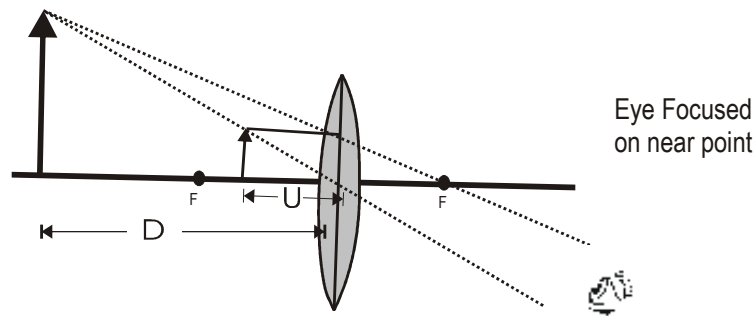

a. Draw ray diagram which shows the image formation at infinity, so that the boy can observe it with a relaxed eye. (1)

കുട്ടിക്ക് കണ്ണിന് ആയാസമുണ്ടാക്കാത്ത വിധത്തിൽ പ്രതിബിംബത്തെ ഇൻഫിനിറ്റിയിൽ കാണുന്നതിനുള്ള റേ ഡയഗ്രാം വരയ്ക്കുക.

b. Distinguish between linear magnification and angular magnification (1)

ലീനിയർ മാഗ്നിഫിക്കേഷനും ആംഗുലാർ മാഗ്നിഫിക്കേഷനും തമ്മിലുള്ള വ്യത്യാസം തിരിച്ചറിയുക (Total Score 2)

8. Classify the following statements as properties of α particles and β particles.

താഴെ തന്നിരിക്കുന്ന പ്രസ്താവനകളെ α കണങ്ങളുടെയും β കണങ്ങളുടെയും സവിശേഷതകളായി തരംതിരിക്കുക.

- They can interact with atoms and as a result they get scattered while travelling through matter.

ആറ്റങ്ങളുമായി ഇന്ററാക്ട് ചെയ്യുന്നതുകാരണം ദ്രവ്യത്തിലൂടെ കടന്നുപോകുമ്പോൾ അവയ്ക്ക് സ്കാറ്ററിംഗ് സംഭവിക്കുന്നു.

- While coming out from nucleus, they sometimes interact with orbital electrons and thereby eject secondary electrons from electron orbit.

ന്യൂക്ലിയസിൽ നിന്ന് പുറത്തുവരുമ്പോൾ ഓർബിറ്റൽ ഇലക്ട്രോണുകളുമായി ഇന്ററാക്ട് ചെയ്ത് സെക്കണ്ടറി ഇലക്ട്രോണുകളെ ഉത്സർജിക്കുന്നു.

- The energy spectrum appears continuous due to the creation of very light particles called neutrino
 ന്യൂട്രിനോയുടെ കൂടെ ഉൽപാദിപ്പിക്കുന്നതു കാരണം അവ കണ്ടിന്യൂയിംഗ് എനർജി സ്പെക്ട്രം ആണു നൽകുന്നത്.
- The velocity and hence kinetic energy of the particles depend on the energy of parent nuclei which emit them.
 വെലോസിറ്റിയും അതുവഴി കൈനറ്റിക് എനർജിയും അവ ഉത്സർജിക്കപ്പെടുന്ന പേരന്റ് ന്യൂക്ലിയസിനെ ആശ്രയിച്ചിരിക്കുന്നു. (2)

9. Identify the following graphs and identify physical quantities on X - axis and Y - axis
 താഴെപ്പറയുന്ന ഗ്രാഫുകൾ പരിരോധിച്ച് തിരിച്ചറിയുക. X അക്ഷത്തിലെയും Y അക്ഷത്തിലെയും ഭൗതിക അളവുകൾ ഏതെന്ന് അടയാളപ്പെടുത്തുക, (2)

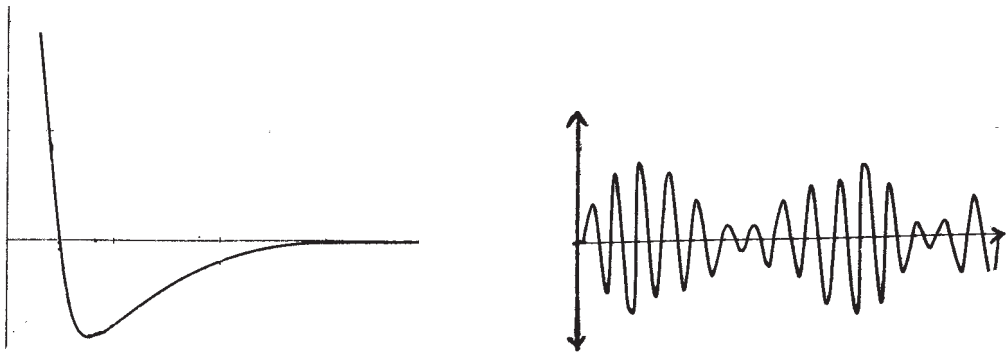

10. Fill in the blanks in three columns

I	II	III
Refractive index $n = 1.5$	Critical angle, $\theta = \dots\dots\dots$	Polarising angle $P = \dots\dots\dots$
Photoelectric Equation $KE = h\nu - h\nu_0$	Graph between incident frequency along x axis and KE on Y axis is a $\dots\dots\dots$	Slope of the graph gives.....
Magnetic Susceptibility $\chi_m = 0.2$	Relative permeability $\mu_r = \dots\dots\dots$	Substance is in nature

$6 \times \frac{1}{2} = 3$

I	II	III
റിഫ്രാക്ടിവ് ഇൻഡെക്സ് $n = 1.5$	ക്രിട്ടിക്കൽ ആംഗിൾ $\theta = \dots\dots\dots$	പോളറൈസിംഗ് ആംഗിൾ $P = \dots\dots\dots$
ഫോട്ടോ ഇലക്ട്രിക് സമവാക്യം $KE = h\nu - h\nu_0$	ഇൻസിഡന്റ് ഫ്രീക്വൻസി എക്സ് ആക്സിസിലും കൈനറ്റിക് എനർജി വൈ. ആക്സിസിലും എടുത്ത് വരയ്ക്കുന്ന ഗ്രാഫ് ഒരു ആയിരിക്കും	ഗ്രാഫിന്റെ സ്ലോപ്പ് നൽകും
കാന്തിക സസെപ്റ്റിബിലിറ്റി $\chi_m = 0.2$	റിലേറ്റീവ് പെർമിയബിലിറ്റി $\mu_r = \dots\dots\dots$	ഈ വസ്തു. സ്വഭാവം ഉള്ളതാണ്.

11. The height of a transmitting antenna is 200m. Radius of earth is 6.4×10^6 m.
 ടി.വി. ട്രാൻസ്മിഷൻ ഉപയോഗിക്കുന്ന ആന്റിനയുടെ ഉയരം 200 മീ. ആണ്. ഭൂമിയുടെ ആരം 6.4×10^6 m. ആണ്
- Which one of the following is used in TV transmission
 താഴെപ്പറയുന്നവയിൽ ഏതാണ് ടി.വി. ട്രാൻസ്മിഷൻ ഉപയോഗിക്കുന്നത്
 (i) Sky wave (ii) Space wave (iii) Ground wave, (iv) None of the above
 സ്കൈവേവ് സ്പേസ് വേവ് ഗ്രൗണ്ട് വേവ് ഇതൊന്നുമല്ല 1/2
 - Find the range up to which the above antenna gives transmission signal 1 1/2
 മുകളിൽ പറഞ്ഞിട്ടുള്ള ആന്റിന ട്രാൻസ്മിഷൻ സിഗ്നൽ നൽകുന്ന റേഞ്ച് കണ്ടുപിടിക്കുക
 - Why is it necessary to use satellite for long distance transmission? (1)
 ദീർഘദൂര ട്രാൻസ്മിഷൻ സാറ്റലൈറ്റ് ട്രാൻസ്മിഷൻ എന്തുകൊണ്ട് അത്യാവശ്യമായി വരുന്നു?
Total Score 3

12. Figure below shows a bulb connected in an electrical circuit
 ചിത്രത്തിൽ നൽകിയിട്ടുള്ള സർക്യൂട്ട് ഡയഗ്രാം ശ്രദ്ധിക്കുക

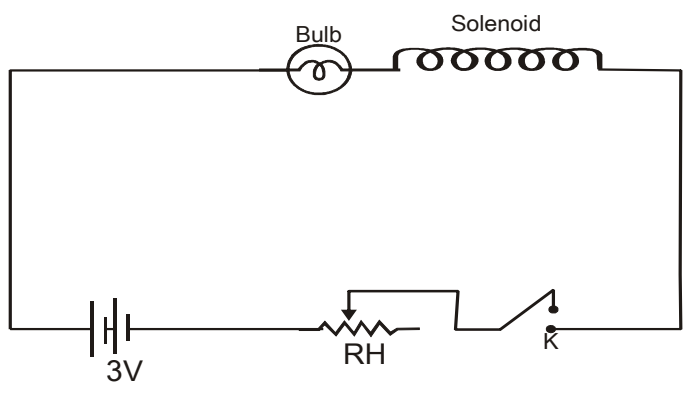

a) when the key is switched ON the bulb obtains maximum glow only after a shorter interval of time Which property of the solenoid is responsible for the delay?

സിച്ച് ഓൺ ചെയ്ത് അൽപസമയം കഴിഞ്ഞതിനുശേഷം മാത്രമേ ബൾബ് പരമാവധി പ്രകാശം നൽകുന്നുള്ളൂ. സോളിനോയിഡിന്റെ ഏതു സ്വഭാവവമാണ് ഇതിന് കാരണം?

- (i) Self induction (ii) Mutual induction (iii) Inductive reactance
- iv) None of the above

- 1. സെൽഫ് ഇൻഡക്ഷൻ 2. മ്യൂച്ചൽ ഇൻഡക്ഷൻ 3. ഇൻഡക്ടീവ് റിയാക്ടൻസ്
- 4. ഇതൊന്നുമല്ല

b) If the flux linked with the solenoid changes from 0 to 1 weber in 2 sec. Find the induced emf in the solenoid (1)

സോളിനോയിഡുമായി ബന്ധപ്പെട്ടു കിടക്കുന്ന ഫ്ലക്സ് 2 സെക്കന്റുകൊണ്ട് പുഷ്യത്തിൽ നിന്ന് 1 വെബർ ആയി മാറുന്നുവെങ്കിൽ സോളിനോയിഡിൽ ഇൻഡ്യൂസ് ചെയ്യപ്പെടുന്ന ഇ.എം.എഫ്. എത്ര?

c. If the 3 V battery is replaced by an ac source (of 3 V) with the key closed, What will be the observation? Justify your answer (1)

സർക്യൂട്ടിലെ 3 വോൾട്ട് ബാറ്ററി മാറ്റി ഒരു 3 വോൾട്ട് എ.സി. സോഴ്സ് കണക്ട് ചെയ്താൽ എന്തു മാറ്റമാണ് നിങ്ങൾക്കു കാണാൻ കഴിയുക. ഉത്തരത്തെ സാധൂകരിക്കുക

Total Score 3

13. Figure below shows a version of Young's Experiment performed by directing a beam of electrons on a double slit. The screen reveals a pattern of bright and dark fringes similar to an interference as pattern produced when a beam of light is used.

ഇലക്ട്രോൺ ബീമുകളെ ഡബിൾ സ്ലിറ്റിലൂടെ കടത്തിവിട്ടുകൊണ്ട് നടത്തിയ പരീക്ഷണത്തിന്റെ ചിത്രമാണ് കാണിച്ചിരിക്കുന്നത്. സ്ക്രീനിൽ കാണുന്നത് യങ്സ് ഡബിൾ സ്ലിറ്റ് പരീക്ഷണത്തിൽ കണ്ടതുപോലെയുള്ള പാറ്റേൺ ആണ്.

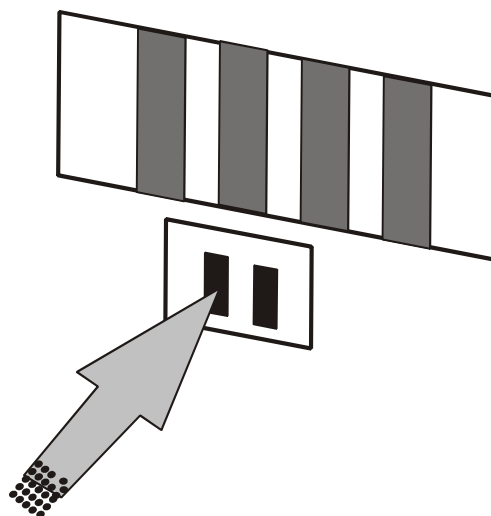

- a. Which property of electron is revealed in this observation (1)
 ഈ നിരീക്ഷണത്തിൽ നിന്നും ഇലക്ട്രോണിന്റെ ഏതു സ്വഭാവമാണ് വെളിവാകുന്നത്
- b. If the electrons are accelerated by a p.d of 54 V, what is the value of wavelength associated with electrons (1)
 54 വോൾട്ട് പൊട്ടൻഷ്യൽ വ്യത്യസ്തത്തിൽ കൂടി ഇലക്ട്രോണുകൾ ആക്സിലറേറ്റ് ചെയ്യപ്പെട്ടാൽ അതിന്റെ തരംഗദൈർഘ്യം എത്ര?
- c. In similar experiment, if the electron beam is replaced by bullets fired from a gun, no interference pattern is observed. Give reason (1)
 മുകളിൽ കാണിച്ചിട്ടുള്ളതിന് സമാനമായ ഒരു പരീക്ഷണത്തിൽ ഇലക്ട്രോൺ ബീമിനു പകരം ബുള്ളറ്റുകളുടെ ബീമാണ് ഉപയോഗിക്കുന്നതെങ്കിൽ ഇന്റർഫറൻസ് പാറ്റേൺ കാണാറില്ല. എന്തായിരിക്കും കാരണം?

Total Score 3

14. Figure below shows an infinitely long straight conductor carrying a current I_1
 I_1 കറണ്ട് വഹിക്കുന്ന വളരെ നീളമുള്ള ഒരു ചാലകമാണ് ചിത്രത്തിൽ കാണിച്ചിരിക്കുന്നത്.

- a. What is the magnitude of the magnetic field produced by the current carrying conductor at "P"
 Pയിൽ ഉണ്ടാകുന്ന മാഗ്നറ്റിക് ഫീൽഡിന്റെ അളവ് കണ്ടെത്തുക (1/2)

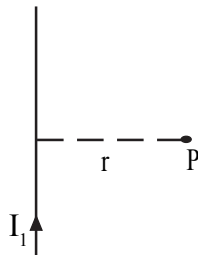

- b. If another straight conductor, carrying a current I_2 is placed parallel to first one at 'P', obtain an expression for force per unit length between the conductors (1 1/2)
 Pയിൽ I_2 കറണ്ട് വഹിക്കുന്ന മറ്റൊരു ചാലകം ആദ്യത്തേതിനു സമാന്തരമായി വയ്ക്കുന്നുവെങ്കിൽ ചാലകങ്ങളുടെ ഒരുമീറ്ററിൽ അനുഭവപ്പെടുന്ന ബലം കണ്ടെത്തുക
- c. In terms of force per unit length, define one ampere current (1) (Total Score 3)
 ഒരു മീറ്ററിൽ അനുഭവപ്പെടുന്ന ബലത്തിന്റെ അടിസ്ഥാനത്തിൽ 1 ആമ്പിയർ നിർവചിക്കുക.

15. Two charges $+3\mu C$ and $-3\mu C$ are separated by a very small distance of 5 m.m.
 $+3\mu C$, $3\mu C$ എന്നീ രണ്ടു ചാർജുകൾ 5 മി.മീ. അകലത്തിൽ സ്ഥിതി ചെയ്യുന്നു.

- a. What is the name of the above arrangement (1/2)
 ഈ ക്രമീകരണത്തിന്റെ പേരെന്താണ്?
- b. If the above arrangement is placed in a uniform electric field of intensity $3 \times 10^{-5} N/C$ with its axis perpendicular to the field direction, what is the torque acting on it? (1 1/2)

മേൽപ്പറഞ്ഞ ക്രമീകരണം $3 \times 10^{-5} \text{ N/C}$ തീവ്രതയുള്ള യൂണിഫോം ഇലക്ട്രോണിക് ഫീൽഡിൽ ലംബമായി വച്ചാൽ അതിൽ അനുഭവപ്പെടുന്ന ടോർക്ക് എത്ര?

- c. If the arrangement is placed in a non uniform electric field, what happens? (1)

Total Score 3

മുകളിൽ പറഞ്ഞ ക്രമീകരണം ഒരു നോൺ യൂണിഫോം ഇലക്ട്രിക് ഫീൽഡിലാണ് സ്ഥിതി ചെയ്യുന്നതെങ്കിൽ നിങ്ങളുടെ നിരീക്ഷണം എന്താണ്?

- 16 When the two junctions of a thermocouple are kept at different temperature, an emf is produced.

ഒരു തെർമോകമ്പിളിന്റെ രണ്ടു ജംഗ്ഷനുകൾ വ്യത്യസ്ത ഊഷ്മാവിൽ സൂക്ഷിക്കുമ്പോൾ ഒരു ഇ.എം.എഫ്. ഉണ്ടാകുന്നു.

- a. Name the above phenomenon? (1)

ഈ പ്രതിഭാസത്തിന്റെ പേര് എന്ത്?

- b. Bi, Ni, Co, Cu, Hg, Pb, Au, Zn, Fe, Sb- represents a thermo electric series. Identify the thermocouple which produces maximum thermo emf and give reason

Bi, Ni, Co, Cu, Hg, Pb, Au, Zn, Fe, Sb-ഇതിൽ നിന്നും പരമാവധി ഇ.എം.എഫ്. ഉണ്ടാകുന്ന തെർമോകമ്പിൾ ഉണ്ടാക്കാനുള്ള ലോഹങ്ങൾ തെരഞ്ഞെടുക്കുക. കാരണം എഴുതുക. (1)

- c. How does thermoelectric series help to predict the direction of flow of current in a thermo couple (1)

തെർമോ കമ്പിളിലെ വൈദ്യുത പ്രവാഹദിശ നിർണയിക്കുന്നതിന് തെർമോ ഇലക്ട്രിക് സീരീസ് എത്രമാത്രം സഹായകമാകും

Total Score 3

- 17a. A boy used the following circuit in the laboratory for determining the emf of a cell.

താഴെക്കാണുന്ന സർക്യൂട്ട് ഡയഗ്രാം ഉപയോഗിച്ച് പരീക്ഷണശാലയിൽ ഒരു കുട്ടി സെല്ലിന്റെ ഇ.എം.എഫ് കണ്ടുപിടിക്കുന്നു

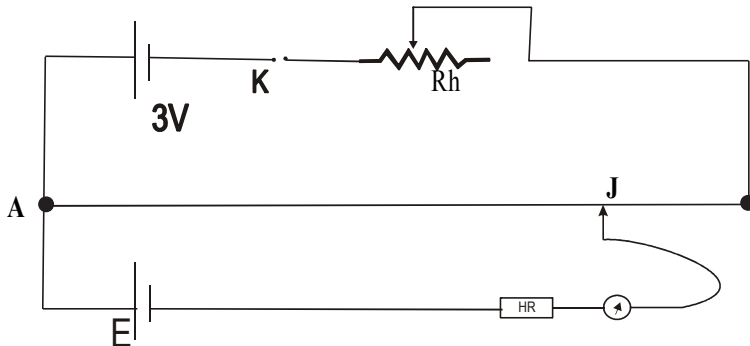

- a. Identify the principle behind the circuit (1)

ഇതിനു പിന്നിലെ തത്വം എന്താണ്?

- b. Modify the above circuit for determining the internal resistance of a cell and hence obtain an expression for the internal resistance of a cell (2)

ഈ സർക്യൂട്ടിൽ എന്ത് മാറ്റം വരുത്തിയാൽ സെല്ലിന്റെ ഇന്റേണൽ റെസിസ്റ്റൻസ് കണ്ടെത്താൻ കഴിയും. ഇതിനായി ഒരു സമവാക്യത്തിൽ എത്തിച്ചേരുക

- c. It is considered that this arrangement is better than voltmeter to measure emf a cell. Do you agree with it? Justify your answer (1)

Total Score 4

ഈ ക്രമീകരണമാണ് ഇ.എം.എഫ് അളക്കുന്നതിന് വോൾട്ട്മീറ്ററിനെക്കാൾ നല്ലത് എന്ന പ്രസ്താവനയോട് നിങ്ങൾ യോജിക്കുന്നുണ്ടോ? നിങ്ങളുടെ ഉത്തരം സാധൂകരിക്കുക.

OR

- 17b. To find an unknown resistance, a boy uses Wheatstone's network as shown in the figure below.

തന്നിരിക്കുന്ന വയറിന്റെ റെസിസ്റ്റൻസ് കണ്ടെത്തുന്നതിന് ഒരു കുട്ടി വീറ്റ്സ്റ്റോൺസ് നെറ്റ് വർക്ക് എന്ന ചുവടെ കൊടുത്തിരിക്കുന്ന ക്രമീകരണം ഉപയോഗിക്കുന്നു.

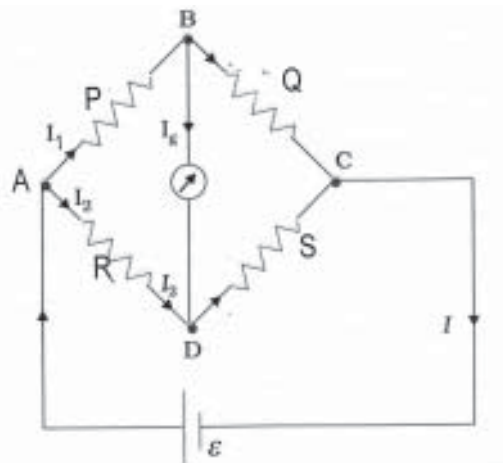

- a. Which law is used to find Wheatstones principle. വീറ്റ്സ്റ്റോൺസ് തത്വത്തിൽ എത്തിച്ചേരാൻ ഏതു നിയമാണ് ഉപയോഗിക്കുന്നത്? (1)

- b. Deduce balancing condition $\frac{P}{Q} = \frac{R}{S}$ for Wheatstones bridge (2)

വീറ്റ്സ്റ്റോൺസ് പ്രവർത്തന തത്വമായ $\frac{P}{Q} = \frac{R}{S}$ -ൽ എത്തിച്ചേരുക

- c. If the galvanometer and the cell are interchanged, what is the wheatstones principle?(1) ചിത്രത്തിൽ ഗാൽവനോമീറ്ററും സെല്ലും പരസ്പരം മാറ്റിയാൽ പ്രവർത്തനതത്വത്തിൽ എന്ത് മാറ്റം ഉണ്ടാകും? (1)

Total Score : 4

18. A spherical shell of radius R is uniformly charged to a surface charge density σ സർഫസ് ചാർജ് ഡെൻസിറ്റി σ ഉണ്ടാകത്തക്കവിധത്തിൽ R ആരമുള്ള ഒരു ഷെല്ലിനെ ചാർജ് ചെയ്തിരിക്കുന്നു.

- a. State the theorem which can be used to find the electric field outside the shell (1) ഷെല്ലിനുവെളിയിലുള്ള ഇലക്ട്രിക് ഫീൽഡ് കണ്ടെത്തുന്നതിനുള്ള തിയറം പ്രസ്താവിക്കുക

- b Using the theorem arrive at an expression for electric field at a distance r from the centre of the spherical shell.

പ്രസ്തുത തീയറം ഉപയോഗിച്ച് ഷെല്ലിന്റെ കേന്ദ്രത്തിൽ നിന്നും r അകലത്തിലുള്ള ഒരു ബിന്ദുവിലെ ഇലക്ട്രിക് ഫീൽഡ് കണ്ടെത്തുന്നതിനുള്ള സമവാക്യത്തിൽ എത്തിച്ചേരുക (2)

- c. It is safe to be inside a vehicle rather than outside, when ever there is lightning and thunder. Comment on this.

മിനലുണ്ടാകുമ്പോൾ വാഹനങ്ങളുടെ ഉള്ളിലിരിക്കുന്നതാണ് പുറത്ത് നിൽക്കുന്നതിനെക്കാൾ സുരക്ഷിതം. നിങ്ങളുടെ അഭിപ്രായം എഴുതുക (1)

Total Score 4

19. Circuit shows an alternating voltage $V = V_m \sin \omega t$. applied to a pure resistor

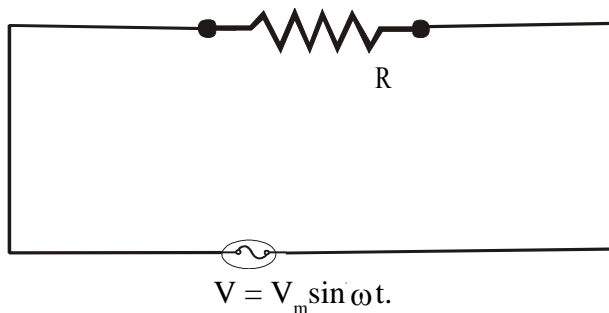

$V = V_m \sin \omega t$. എന്ന വോൾട്ടേജ് ഒരു റെസിസ്റ്ററിൽ പ്രയോഗിച്ചിരിക്കുന്നു.

- What is the instantaneous value of current?
ഇതിലെ ഇൻസ്റ്റന്റേനിയസ് കറണ്ട് എത്രയാണ്? (1/2)
- What is the instantaneous value of power?
ഇതിലെ ഇൻസ്റ്റന്റേനിയസ് പവർ എത്ര? (1)
- Obtain an expression for average power in one complete cycle (take average value of cosine function for one complete cycle is zero)

ഒരു കംപ്ലീറ്റ് സൈക്കിളിലുള്ള ശരാശരി പവർ കണ്ടുപിടിക്കുന്നതിനുള്ള സമവാക്യത്തിലെത്തിച്ചേരുക. (കൊസൈൻ ന്. ഒരു കംപ്ലീറ്റ് സൈക്കിളിലുള്ള ആവറേജ് വില പൂജ്യമാണ്) (1 1/2)

- d. An inductor is preferred to resistor in an AC circuit, in reducing current ,comment on this ഒരു എ.സി. സർക്യൂട്ടിൽ വൈദ്യുതിയുടെ അളവ് കുറയ്ക്കുന്നതിന് റെസിസ്റ്ററെക്കാൾ ഇൻഡക്ടറാണ് അനുയോജ്യം. ഇതിനെക്കുറിച്ച് നിങ്ങളുടെ അഭിപ്രായം എന്ത്? സമർഥിക്കുക 1

Total Score 4

20. Cyclotron is a particle accelerator, which works on the basis of Lorentz force.

ലോറൻസ് ഫോഴ്സ് എന്ന തത്വത്തിൽ പ്രവർത്തിക്കുന്ന സൈക്ലോട്രോൺ ഒരു പാർട്ടിക്കിൾ ആക്സിലറേറ്റർ ആണ്.

a. Which one of the following elementary particle can not be accelerated using cyclotron
 താഴെപ്പറയുന്നവയിൽ ഏത് അടിസ്ഥാന കണികയാണ് സൈക്ലോട്രോൺ ഉപയോഗിച്ച് ആക്സിലറേറ്റ് ചെയ്യാൻ കഴിയാത്തത് 1/2

- | | | | |
|--------------------------|-------------------------|---------------------------|--|
| i. Electron
ഇലക്ട്രോൺ | ii. Proton
പ്രോട്ടോൺ | iii. Neutron
ന്യൂട്രോൺ | iv. α Particle
α കണങ്ങൾ |
|--------------------------|-------------------------|---------------------------|--|

b. Explain how does the cyclotron accelerate a particle when the electric field between the "dees" interchange
 2 1/2

സൈക്ലോട്രോണിന്റെ ഡി. കളുടെ ഇടയിലുള്ള ഇലക്ട്രിക് ഫീൽഡ് മാറുന്നതിന് അനുസരിച്ച് കണങ്ങൾ എങ്ങനെയാണ് ആക്സിലറേറ്റ് ചെയ്യപ്പെടുന്നത്.

c. Particles like electrons are not practically accelerated using a cyclotron to very high energies. Comment on this.

ഇലക്ട്രോൺ പോലെയുള്ള കണികകളെ സാധാരണയായി സൈക്ലോട്രോൺ ഉപയോഗിച്ച് ആക്സിലറേറ്റ് ചെയ്യാറില്ല. സമർഥിക്കുക (1)

Total Score 4

21. Following figure is an incomplete circuit of a common emitter transistor in CE configuration with the input forward biased.

ഇൻപുട്ട് ഫോർവേഡ് ബയാസ് ചെയ്ത ഒരു കോമൺ എമിറ്റർ ട്രാൻസിസ്റ്റർ കോൺഫിഗറേഷൻ ആണ് ചിത്രത്തിൽ കാണിച്ചിരിക്കുന്നത്.

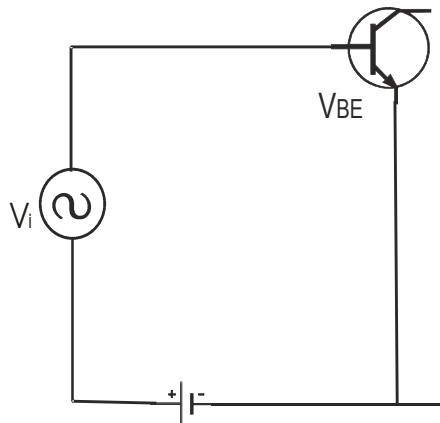

a. Identify the transistor as NPN or PNP
 ഉപയോഗിച്ചിരിക്കുന്ന ട്രാൻസിസ്റ്റർ ഏതു തരമാണ്. (1)

b. Complete the above circuit diagram by giving proper bias in the output and connect load resistance of $4k\Omega$

ഔട്ട്പുട്ട് ബയാസ് ചെയ്യുക. അതോടൊപ്പം $4k\Omega$ ലോഡ് റെസിസ്റ്റന്റ് ഔട്ട്പുട്ടിൽ കണക്ട് ചെയ്യുക. (1)

- c. When the base current changes by $20 \mu A$, the change in base emitter voltage is found to be $0.02 V$. The observed change in collector current is $2mA$. What is the voltage gain of the amplifier (2)

ബേസ് കറണ്ട് $20 \mu A$ ആംപിയർ കണ്ട് വ്യത്യാസപ്പെടുമ്പോൾ വോൾട്ടേജ് 0.02 വോൾട്ടും കളക്ടർ കറണ്ടിലുണ്ടായ വ്യത്യാസം 2 മില്ലി ആമ്പിയറും ആണെങ്കിൽ ആംപ്ലിഫയറിന്റെ വോൾട്ടേജ് ഗെയിൻ എത്ര?

- d. npn transistors are preferred in devices with very high frequency source. Why? (1)
 ഉയർന്ന ഫ്രീക്വൻസി ഉള്ള സോഴ്സുകൾ ഉപയോഗിക്കുമ്പോൾ എൻ.പി.എൻ. ട്രാൻസിസ്റ്റർ ആണ് സാധാരണ ഉപയോഗിക്കുന്നത് കാരണമെന്ത്? Total Score 5

22a. In Young's double slit experiment two slits are illuminated by red monochromatic light source. യങ്ങിന്റെ ഡബിൾ സ്ലിറ്റ് പരീക്ഷണത്തിൽ രണ്ടു സ്ലിറ്റുകളെയും ചുവന്ന മോണോക്രോമാറ്റിക് ലൈറ്റു കൊണ്ട് പ്രകാശിപ്പിച്ച് ഇന്റർഫറൻസ് പാറ്റേൺ കാണുന്നു.

- a. If one of the slits is closed, what will be the observation on the screen? (1)
 ഒരു സ്ലിറ്റ് അടച്ചാൽ എന്തായിരിക്കും നിരീക്ഷണഫലം?
- b. Arrive at an expression for bandwidth of interference fringes, when both the slits are open (3)

രണ്ടു സ്ലിറ്റുകളും തുറന്നിരിക്കുമ്പോഴുള്ള ഇന്റർഫറൻസ് പാറ്റേണിന്റെ ബാന്ത് വിഡ്ത് കണ്ടെത്തുന്നതിനുള്ള സമവാക്യത്തിൽ എത്തുക.

- c. What happens to the bandwidths, if the experimental arrangement is immersed in water? (1)
 മേൽപറഞ്ഞ പരീക്ഷണം ജലത്തിനുള്ളിൽ വെച്ചു ചെയ്താൽ എന്തായിരിക്കും ബാന്ത് വിഡ്ത്തിൽ ഉണ്ടാകുന്ന മാറ്റം? Total Score 5

OR

22b. When a point object is placed in front of a spherical refracting surface an image is formed in the refracting medium

ഒരു സ്പെറിക് റിഫ്രാക്ടിംഗ് സർഫസിനു മുന്നിലായി വെച്ചിട്ടുള്ള ഒരു പോയിന്റ് ഓബ്ജക്ടിന്റെ പ്രതിബിംബം റിഫ്രാക്ടിംഗ് മീഡിയത്തിൽ ഉണ്ടാകുന്നു.

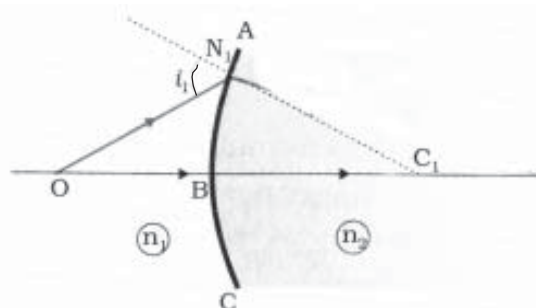

- a. complete the ray diagram to locate the position of the image (1)
 പ്രതിബിംബത്തിന്റെ സ്ഥാനം ലഭിക്കുന്നതിനായി ചിത്രം പൂർത്തീകരിക്കുക

- b. Obtain the expression $\frac{n_2}{v} - \frac{n_1}{u} = \frac{(n_2 - n_1)}{R}$ for the position of image inside refracting medium

$$\frac{n_2}{v} - \frac{n_1}{u} = \frac{(n_2 - n_1)}{R} \text{ എന്ന സമവാക്യത്തിൽ എത്തിച്ചേരുക} \quad (3)$$

- c. If the refracting surface is concave in nature, with the same setup, locate the position of the image by drawing a ray diagram. (1)

മുകളിലുള്ള റിഫ്രാക്ടിംഗ് സർഫസ് കോൺകേവ് ആയാൽ, ഇതേ ക്രമീകരണത്തിൽ പ്രതിബിംബത്തിന്റെ സ്ഥാനം ചിത്രം വരച്ച് കാണിക്കുക.

Total Score 5

**Scoring Key
PART A**

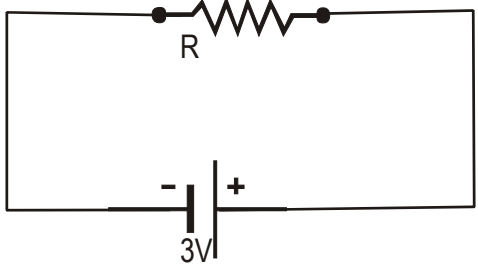
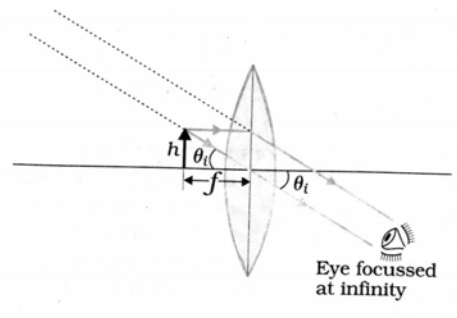
Q. No.	Key	Sub-division	Total Score
1	Voltage regulation,		1
2	Phosphorus, Radium, Lanthanum		1
3			1
4	a. ASK b. FSK c. PSK		1
5	$N=N_0e^{-\lambda t}$, $t \rightarrow \alpha$, $N \rightarrow 0$,		1
6	a. Z direction or perpendicular to the direction of variation of electric field and magnetic field. b. $\frac{E_0}{B_0} = \frac{120}{40 \times 10^{-8}} = 3 \times 10^8 \text{ m/s}$ c. $\frac{E_0}{B_0} = \sqrt{\frac{1}{\mu_0 \epsilon_0}} = c$	$\frac{1}{2}$ 1 $\frac{1}{2}$	2
7	a.  b. Linear magnification is ratio of image height to object height Angular magnification is the ratio of angle subtended by the image and the object on the eye when both are at the least distance of distinct vision	$\frac{1}{2}$ $\frac{1}{2}$	2

8	<p>α Particles: They can interact with atoms and as a result they get scattered while traveling through matter. The velocity and hence KE of particles depend on the energy of the parent nuclei which emits them (The other two for β particles)</p>				2
9	<p>a. Variation of nuclear potential energy with distance X axis : Distance between nucleons Y axis : Potential Energy</p> <p>b. Amplitude modulation X axis : Time Y Axis : amplitude</p>			$\frac{1}{2}$ $\frac{1}{2}$ $\frac{1}{2}$ $\frac{1}{2}$	2
10	I	II	III	$\frac{1}{2} \times 6 = 3$	3
	Relative index $n = 1.5$	Critical angle $\theta = 42^\circ$	Polarising angle: $P = 57^\circ$		
	$KE = h\nu - h\nu_0$	Graph between incident frequency along x axis and KE along Y axis is a straight line	Slope of the graph gives planks constant		
	Susceptibility $\chi_m = 0.2$	Relative permeability $\mu_r = 1.2$	Substance is paramagnetic in nature		
11	<p>a. Space wave</p> <p>b. $d = \sqrt{2hR}$</p> <p>c. Range : $\pi d^2 = \pi 2 \text{ hr}$ $= 3.14 \times 2 \times 200 \times 6.4 \times 10^6$ $= 80.384 \times 10^8 \text{ m}^2$</p> <p>d. Space waves can not be reflected back by ionosphere. Space waves can be reflected back to earth by making use of artificial satellite</p>			$\frac{1}{2}$ $\frac{1}{2}$ $\frac{1}{2}$ $\frac{1}{2}$ 1	3
12	<p>a. Self induction</p> <p>b. $E = \frac{d\phi}{dt} = \frac{1}{2} = 0.5 \text{ v}$</p>			1 $\frac{1}{2} + \frac{1}{2}$	3

	<p>c. Brightness decreases.</p> <p>Constant back emf</p>	<p>½</p> <p>½</p>	
13	<p>a. Dual nature or wave nature</p> <p>b. $\lambda = \frac{12.27 \text{Å}}{\sqrt{V}}$</p> <p>$= \frac{12.27}{\sqrt{54}} = 1.67 \text{Å}$</p> <p>$\lambda = \frac{h}{m_0 v}$ Since the mass of the bullet is very much greater than the mass of electron ($9.1 \times 10^{-31} \text{ Kg}$) the de Broglie wavelength is not appreciable</p>	<p>1</p> <p>½</p> <p>½</p> <p>½</p> <p>½</p>	3
14	<p>$B = \frac{\mu_0 I_1}{2\pi r}$</p> <p>The direction of the magnetic field is perpendicular to the second conductor carrying current</p> <p>or</p> <p>Figure representing the situation</p> <p>$F_{21} = BI_2 dl$</p> <p>$F = \frac{\mu_0 I_1 I_2}{2\pi r}$ per unit length</p> <p>c. Definition</p>	<p>½</p> <p>½</p> <p>½</p> <p>½</p> <p>½</p> <p>1</p>	3
15	<p>a. Electric dipole</p> <p>b. $\tau = \vec{P} \times \vec{E}$</p> <p>$= PE \quad (\theta = 90^\circ)$</p> <p>$= QaE$</p> <p>$= 3 \times 10^{-6} \times 5 \times 10^{-3} \times 3 \times 10^{-5}$</p> <p>$= 45 \times 10^{-14} \text{ Nm}$</p> <p>c. both translational motion and rotational motion</p>	<p>½</p> <p>½</p> <p>½</p> <p>½</p> <p>1</p>	3
16	a. Seebeck effect	1	3

	<p>b. Bi – Sb</p> <p>c. If two metals chosen to form the thermocouple are more widely separated, thermo emf is maximum</p> <p>d. The direction of current will be from a metal occurring earlier in this series to metal occurring later in the series through the hot junction</p>	<p>½</p> <p>½</p> <p>1</p>	
17	<p>a. Balancing length is directly proportional to secondary emf</p> <p>b. When Key K_1 is open $E\alpha l_0$</p> <p>When key K_1 is closed $\frac{ER}{R+r}\alpha l$</p> $\frac{R+r}{R} = \frac{l_0}{l_1}$ $r = R \left[\frac{l_0 - l_1}{l_1} \right]$ <p>c. Yes</p> <p>No current is drawn from the cell (null deflection method)</p>	<p>1</p> <p>½</p> <p>½</p> <p>½</p> <p>½</p> <p>½</p> <p>½</p> <p>½</p>	4
17b	<p>a. Kirchoff's laws</p> <p>b. Using Kirchoff's first rule $I = I_1 + I_2$ Using Kirchoff's second law in a closed loop ABDA</p> $I_1P - I_2R = 0$ $I_1P = I_2R$ <p>In the closed loop BCDB,</p> $I_1Q - I_2S = 0$ $I_1Q = I_2S$ $\frac{I_1P}{I_1Q} = \frac{I_2R}{I_2S}$	<p>½</p> <p>½</p> <p>½</p> <p>½</p> <p>½</p> <p>½</p>	4

	c. Principle $\frac{P}{Q} = \frac{R}{S}$	1	
18	<p>a. Gauss's theorem – Statement</p> <p>b. $q = \sigma s$</p> <p>Gaussian Surface – Sphere of radius 'r'</p> <p>\vec{E} and $d\vec{S}$ are in the same direction</p> <p>$\int \vec{E} \cdot d\vec{s} = \frac{q}{\epsilon_0}$ Substitution</p> <p>Result</p> <p>c. Inside a spherical shell electrical field is zero</p> <p>Idea of electrostatic shielding</p>	<p>1</p> <p>½</p> <p>½</p> <p>½</p> <p>½</p> <p>½</p> <p>½</p>	4
19	<p>a. $I = I_m \sin \omega t$</p> <p>b. $P(t) = I^2 R = I_m^2 \sin^2 \omega t R$</p> <p>c. $P(t) = I_m^2 R \left[\frac{1 - \cos 2\omega t}{2} \right]$</p> <p>a. $= \frac{I_m^2 R}{2} - \frac{I_m^2 R \cos 2\omega t}{2}$</p> <p>$P_{av} = \frac{I_m^2 R}{2}$</p> <p>$= \left(\frac{I_m}{\sqrt{2}} \right)^2 R$</p> <p>$= I_{rms}^2 R$</p>	<p>½</p> <p>1</p> <p>½</p> <p>½</p> <p>½</p> <p>½</p> <p>½</p>	4
20.	<p>a. Neutron</p> <p>b. Construction of Cyclotron with diagram</p> <p>Property of magnetic field</p> <p>Property of electric field</p> <p>Acceleration procedure</p> <p>c. When the speed increases and comparable to that of light, the mass of charged particle becomes quite large as compared to rest mass</p> <p>$m = \frac{m_0}{\sqrt{1 - \frac{v^2}{c^2}}}$</p> <p>when v increases m also increases.</p>	<p>½</p> <p>1</p> <p>½</p> <p>½</p> <p>½</p> <p>½</p> <p>½</p>	4
21	a. npn transistor	1	5

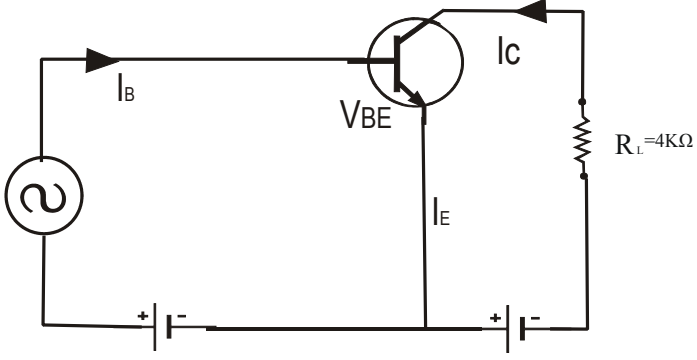
	 <p> $r_i = \frac{\Delta V_{BE}}{\Delta I_B} = \frac{0.02}{20 \times 10^{-6}} = 10^3 \Omega$ $\beta = \frac{\Delta I_C}{\Delta I_B} = \frac{2 \times 10^{-3}}{20 \times 10^{-6}} = 100$ c. $A_v = \beta \frac{R_L}{r_i} = 100 \frac{4 \times 10^3}{10^3} = 400$ d. Electrons have high mobility and quick response to high frequency source. </p>	<p>1/2</p> <p>1/2</p> <p>1/2</p> <p>1/2</p> <p>1/2</p> <p>1</p>	
22	<p>No interference pattern or Single slit diffraction pattern b. Diagram Calculation of path difference Calculation of bandwidth Since wavelength decreases, the bandwidth also decreases OR</p>	<p>1</p> <p>1</p> <p>1</p> <p>1</p> <p>1</p> <p>1</p> <p>1</p> <p>1</p> <p>1</p> <p>1</p>	4

(a)

b. Snell's law at refracting surface
Calculation of i and r
result

(c)

c.

Question wise Analysis

No	CO	Mental Process	Unit	Type of Question	Score	Time in minutes
1.	63,64	MP-6	9	Objective	1	1
2.	57	MP7	8	Objective	1	2
3.	15	MP 8,9	2	Objective	1	2
4.	167	MP 1,4,5	10	Objective	1	2
5.	57	MP 5,7	8	Objective	1	2
6.	39,40	MP 2,5	5	Short Answer	2	4
7.	42	MP 1,8,7,5	6	Short Answer	2	4
8.	57	MP 3,4	8	Short Answer	2	4
9.	56,57	MP 5,7	8,10	Short Answer	2	4
10.	41,53,54, 33	MP 2,5,7	6,7,3	Objective	3	6

11.	68	MP 2,5	10	Objective, Short Answer	3	6
12.	34	MP 2,5,6	4	Objective, Short Answer	3	6
13.	55	MP 2,5,6,7	7	Short Answer	3	7
14.	25	MP 2, 5	3	Objective, Short Answer	3	6
15.	3,4	MP 2,5,6	1	Objective, Short Answer	3	6
16.	23	M.P. 2,5,6	2	Objective, Short Answer	3	6
17.	20,21	MP 2,6,8,9	2	Short Answer	4*	8
18.	7	MP 7,8,10	1	Short Answer	4	8
19.	35,37,	MP 1,2,5	4	Objective, Short Answer	4	8
20.	27,	MP 1,8,9	3	Objective, Short Answer, Essay	4	8
21.	67	MP 1,2,5,7,10	9	Objective, Short Answer	5	10
22.	49, 42*	MP 2,8,9	6	Short Answer, Essay,	5,5*	10
					60	120 min